

SSMV

Stulpsäge vertikal



Unsere Erfahrung – Ihr Vorteil

SSMV

Stulpsäge mit Montagevorrichtung





Zum Abtrennen des Überschlages am Flügel und zur Montage der Stulpleiste.

- Spannen des Flügels erfolgt pneumatisch mittels 5 verstellbaren Pneumatikzylindern.
- Der Vorschub beim bündigen Absägen des Überschlages erfolgt per Hand.
- Maschinengestell um 10 Grad geneigt.
- Wartungseinheit Filterdruckregler mit automatischer Entwässerung.
- Druckregler zum Einstellen der Spannzylinder.
- Leistungsstarke Tauchsäge auf Linearführungen.
- Max. zu bearbeitende Flügelgröße 1200 mm x 2400 mm.
- Absaugschlauch: 4000 mm lang und Ø 50 mm.
- Zusätzliche Spanner für die untere Montagestation.
- Montagevorrichtung

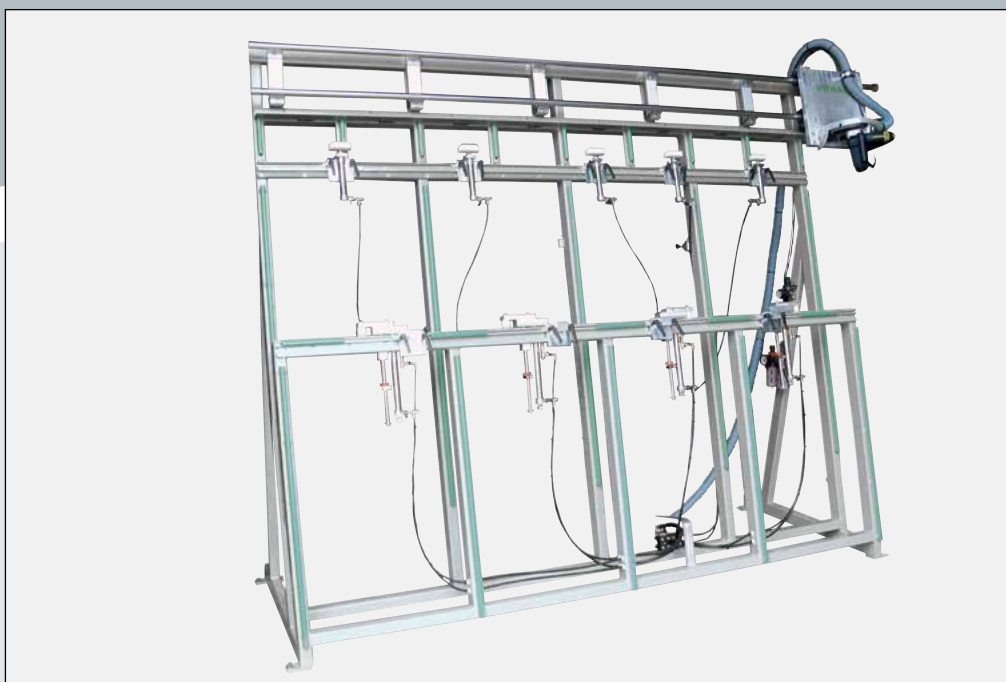
Optionen:

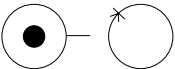
- Absaugung (empfehlenswert).

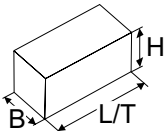

 <p>200 kg</p>	 <p>6 bar</p>	 <p>1050 W 6500 rpm</p>
 <p>230 / 400 V 50 - 60 HZ L1-N-PE 1 kW</p>	 <p>L/T = 3200 mm B = 1000 mm H = 2200 mm</p>	 <p>150 x 2,8 x 20 mm Z = 48</p>

Technische Daten gelten für Grundmaschine ohne Optionen

Urban GmbH & Co. Maschinenbau KG • Dornierstraße 5 • DE-87700 Memmingen
Tel.: +49 (0)8331 858-0 • Fax: +49 (0)8331 858-58 • e-mail: urban@u-r-b-a-n.com
<http://www.u-r-b-a-n.com>